



**ԵՐԵՎԱՆԻ «ՄԻԻԹԱՐ ՍԵՖԱՍՏԱՏԻ» ԿՐԹԱՅԱՄԱԼԻՐ**

## **ՀԵՏԱԶՈՏԱԿԱՆ ԱՇԽԱՏԱՆՔ**

**ԹԵՄԱ՝ Թվային տեխնոլոգիաներ**

**Հետազոտական վարժարան, 10-րդ դասարան**

**Սովորող՝ Անդրանիկ Փարադյան  
Դեկավար՝ Հերմինե Աստոնյան**

Երևան 2024

# Բովանդակություն

Ներածություն .....	2
Գլուխ 1. Պրոցեսոր .....	3
Գլուխ 2. Օպերացիոն համակարգ .....	9
Գլուխ 3. Ֆայլեր և ֆորմատներ .....	13
Գլուխ 4. web server - ի և browser - ի համագործակցություն ....	18
Եզրակացություն .....	22
Աղբյուրներ .....	22

## Ներածություն

Աշխարհը փոխվել է:

Այո՛, վերջին դարի ընթացքում տեղի են ունեցել հսկայական փոփոխություններ, և ամենաազդեցիկ հայտնագործությունը հավանաբար թվային տեխնոլոգիաներն են, այսինքն այն տեխնոլոգիաները, որոնց գործողությունները հնարավոր է ծրագրավորել:

Ես ընտրել եմ այս թեման, քանզի հիմա թվային տեխնոլոգիաները հսկայական տարածում ունեն, շատ մասնագիտություններ են ստեղծվել համակարգչի շուրջ, այդ թվում ժամանակակից ամենատարածված մասնագիտությունը՝ ծրագրավորումը: Սակայն, որքան հեռանում ենք հիմքից, այնքան քչերն են պատկերացնում, թե ի՞նչ է տեղի ունենում կոճակը սեղմելիս, ի՞նչ գործողություններ են ընթանում համակարգչի մեջ, որոնց արդյունքում տեղի են ունենում համապատասխան փոփոխություններ:

Այս հետազոտական նախագծի նպատակն է առավել ամբողջական պատկերացում ձևավորել «Թվային տեխնոլոգիա» հասկացության վերաբերյալ, մասնավորապես բացահայտել համակարգիչը՝ սկսած ամենահիմքային շղթաներից, մինչև այն պատկերը, որը տեսնում ենք այսօր: Իհարկե, հնարավոր չէ մեկ հետազոտական նախագծով այս ահռելի թեման ներկայացնել ամբողջությամբ, սակայն հեռանկարային պատկեր կարելի է կազմել:

Հիմա կուսումնասիրենք, թե ոնց է աշխատում պրոցեսորը, ինչ է իրենից ներկայացնում մեկերից և գրոներից բաղկացած կոդը և ծրագրավորման երեք մակարդակները, ինչպես են ստեղծվում ծրագրավորման լեզուները, ինչպիսին է օպերատիվ համակարգի ընդհանուր ներքին կառուցվածքը, ինչպես են ստեղծվում \$այլերի \$որմատները և ինչպես է աշխատում ինտերնետն ու սերվերային համակարգը:

Ընդհանուր առմամբ կկապենք թվային տեխնոլոգիաների հետ կապված ամենատարբեր թեմաները և կուսումնասիրենք տեխնիկայի ու ծրագրավորման սահմանը:

## Գլուխ 1. Պրոցեսոր

Այսպիսով, ինչպե՞ս են աշխատում համակարգիչները կամ թվային տեխնոլոգիաները:

Նախ սկսենք մի փոքր պատմությունից:



Հիմա համակարգիչները բաժանում են 4 սերունդների:

Առաջին սերնդի առաջին համակարգիչը ստեղծվել է 1946թ. - ին ամերիկացի ինժեներներ Պրեսպեռ Էկերտի և Ջոն Մոկլիյի կողմից: Այն կոչվում էր **ENIAC (Electronic Numerical Integrator and Calculator)**:

Կառուցվածքի հիմքում գտնվում էին էլեկտրական լամպեր՝ յուրահատուկ հատկություններով:

Ուշադրություն դարձրե՞ք ներքևի նկարին:

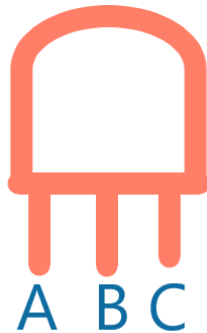

Տվյալ լամպը նաև կարող է կատարել ավտոմատ անջատիչի դեր: Ավելի կոնկրետ՝ սովորական վիճակում A - C կոնտակտները բաց են, և հոսանքը կարողանում է անցնել, երբ B ուղքին հոսանքի լարում ենք տալիս A - C ճանապարհը փակվում է, և հոսանք այլևս չի անցնում: Դա հնարավորություն է տալիս ստեղծել տվյալներ մշակող սարք: Սա նման է ուղեղի կառուցվածքին, որում նեյրոններն, իրար հետ կապ հաստատելով, կազմում են հզոր և ունիկալ համակարգ:

Նման պայմաններում կարելի է ստեղծել բազմաթիվ մաթեմատիկական տրամաբանությամբ համակարգեր: Այստեղ է առաջանում մեկերից և զրոներից բաղկացած կոդը, որին նաև ասում են երկակի կոդ (двоичный код) կամ (бинарный код):

Հիշենք, որ լամպի վիճակը կարող է լինել միացված, կամ անջատված: Ժամանակին որոշվեց, որ միացվածները նշանակվեն 1 - ով, իսկ անջատվածները՝ 0 - ով: Դա **պրոցեսորի** կառուցվածքի հիմքն է: Մենք չենք խորանա հստակ օրինակների վրա, քանզի դա մեկ այլ հսկայական մաթեմատիկական թեմա է, իսկ մենք պետք է հասցնենք մեր հետզոտությունը մինչև այսօրվա համակարգիչների վիճակը:

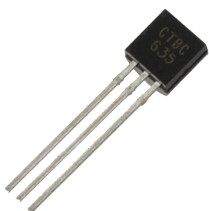

Այսպիսով, ունենք պրոցեսոր, որն իր ներքին լամպերի շնորհիվ կատարում է տվյալների մշակում:

Համակարգիչների առաջին սերնդում այդ գործողությունները կատարում էին հենց լամպերը, սակայն դրանք ունեին մեծ թերություններ՝ շատ տեղ էին գրավում, տաքանում էին, շուտ

Էին փչանում: Եվ շուտով եկան օգնության տրանզիստորները, դրանք նույն դերն են կատարում ինչ որ լամպերը համակարգչում, սակայն շատ ավելի կոնպակտ են, դիմացկուն, չտաքացող: Այդպիսով սկսվում է համակարգիչների երկրորդ սերունդը:

Չիմա եկեք ավելի կոնկրետ պատկերացնենք, թե ինչպես կարելի է լամպերից կամ տրանզիստորներից ստեղծել որևէ գործողություն:

Ավելի լավ պատկերացում կազմելու համար եկեք դիտարկենք ավելի պարզ համակարգիչ՝ հաշվիչը: Այն նույապես կարելի է համարել համակարգիչ, կամ թվային տեխնոլոգիա, որովհետև հաշվիչն աշխատում է նույն տրամաբանությամբ:

Այսպիսով, քանի-որ պարզապես տրանզիստորներով շատ դժվար է պատկերացնել որևէ գործողություն, այս դեպքում դիտարկենք սովորական գումարում: Մարդիկ որոշեցին տրանզիստորներով ստեղծել պարզ բլոկեր, որոնցով էլ ստեղծեն համեմատաբար բարդերը: Այդ պարզ բլոկերը անվանում ենք «տրամաբանական դետալներ»: Նման պարզ գործողություն

իրականացնելու համար մեզ կհերիքեն դրանցից երեքը՝ **ան, կամ, և**:

- **Ան** տրամաբանական դետալը շրջում է նրան տրված կողը, այսինքն եթե նրան տալիս ենք 1, արդյունքում ստացվում է 0, եթե 0, ապա 1:
- **Կամ** տրամաբանական դետալը արդյունքում տալիս է 1 այն դեպքում, եթե նրան տրված երկու կոնտակտներից գոնե մեկը 1 է:
- **Եվ** տրամաբանական դետալը արդյունքում տալիս է 1 այն դեպքում, եթե նրան տրված երկու կոնտակտներն էլ հավասար են 1- ի:

Название элемента	Условное обозначение элемента	Таблица истинности			Условное обозначение логической операции	Контактно-релейная схема
		X2	X1	Y		
2И		0	0	0	$X1 * X2$ $X1 \wedge X2$	
		0	1	0		
		1	0	0		
		1	1	1		
2ИЛИ		0	0	0	$X1 + X2$ $X1 \vee X2$	
		0	1	1		
		1	0	1		
		1	1	1		
НЕ			0	1	$\bar{X}$ $\neg X$	
			1	0		
2И-НЕ		0	0	1	$\overline{X1 * X2}$ $\neg(X1 \wedge X2)$	
		0	1	1		
		1	0	1		
		1	1	0		
2ИЛИ-НЕ		0	0	1	$\overline{X1 + X2}$ $\neg(X1 \vee X2)$	
		0	1	0		
		1	0	0		
		1	1	0		
Исключающее ИЛИ		0	0	0	$X1 \oplus X2$	
		0	1	1		
		1	0	1		
		1	1	0		

Երկու թվեր իրար գումարող համակարգ ստեղծելու համար, պետք է հիշենք սովորական աղյուսակով գումարումը: Այս դեպքում մենք պետք է տվյալ թվերը ներկայացնենք մեկերի և զրոների տեսքով, ապա գումարենք: Մեկերի և զրոների տեսքով թվեր գումարելը շատ նման է աղյուսակով գումարման, նույնիսկ ավելի հեշտ է:

Ելքք 11 - ին գումարենք 28: 11- ը երկուական համակարգով կլինի 1011, իսկ 28-ը՝ 0001 1100:

Գրում ենք այս երկու թվերը ինչպես սովորական աղյուսակով գումարման դեպքում՝

$$\begin{array}{r}
 00011100 \\
 + \quad 1011 \\
 \hline
 00100111
 \end{array}$$

Եվ վերջից սկսում ենք հաշվել՝  $0+1 = 1$ ;  $0+1=1$ ;  $1+0 = 1$ ; իսկ  $1 + 1$  - ի դեպքում ստանում ենք 2, և քանի որ 2-ը չի մտնում երկուական համակարգի մեջ,

դիտարկում ենք այն որպես 0, իսկ հաջորդ քայլի պատասխանին էլ գումարում ենք 1: Ընհանուր առմամբ կարծում եմ հասկացաք տրամաբանությունը: Հիմա մենք պետք է մեր տրամաբանական դետալների միջոցով կատարենք տվյալ գործողությունները:

Մենք գիտենք, որ  $0+1$  և  $1+0$  արտահայտությունները հավասար են 1 - ի, այսինքն պետք է ստեղծել սխեմա, որի արդյունքը հավասար կլինի 1 - ի, եթե մուտքերից որևէ մեկը հավասար է 1-ի: Ուշադրություն դարձրեք ներքևի սխեմային՝

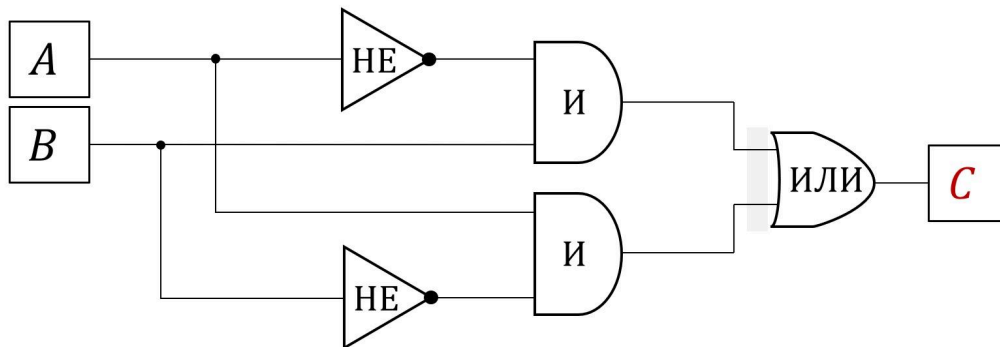

**не - աՆ**

**и - և**

**или - կամ**

- Եթե A և B կետերը 1 են՝

A - ն բաժանվում է երկու մասի մեկը անցնելով «не» դետալով դառնում է զրո; Առաջին «и» դետալի առաջին մուտքը դառնում է 0, երկրորդ մուտքը 1, հետևաբար դուրս է գալիս 0:

B - ն բաժանվում է երկու մասի մեկը անցնելով «не» դետալով դառնում է զրո; Երկրորդ «и» դետալի առաջին մուտքը դառնում է 1, երկրորդ մուտքը՝ 0, հետևաբար դուրս է գալիս 0:

«или» դետալի երկու մուտքերը 0 են հետևաբար արդյունքը հավասար է զրոյի: Հիշենք, որ  $1+1$  ի դեպքում ստացված 2 - փոխարեն գրում ենք 0, իսկ հաջորդին գումարում մեկ:

- Եթե A և B կետերը 0 են՝

A - ն բաժանվում է երկու մասի մեկը անցնելով «не» դետալով դառնում է մեկ: Առաջին «и» դետալի առաջին մուտքը դառնում է 1, երկրորդ մուտքը 0, հետևաբար դուրս է գալիս 0:

B - ն բաժանվում է երկու մասի, մեկը անցնելով «не» դետալով դառնում է մեկ: Երկրորդ «и» դետալի առաջին մուտքը դառնում է 0, երկրորդ մուտքը 1, հետևաբար դուրս է գալիս 0:

«или» դետալի երկու մուտքերը 0 են հետևաբար արդյունքը հավասար է զրոյի: Հիշենք, որ  $0+0=0$

- Եթե A - ն 1 է, B - ն 0՝

A - ն բաժանվում է երկու մասի, մեկը անցնելով «НЕ» դետալով դառնում է զրո: Առաջին «И» դետալի առաջին մուտքը դառնում է 0, երկրորդ մուտքը 0, հետևաբար դուրս է գալիս 0:

B - ն բաժանվում է երկու մասի, մեկը անցնելով «НЕ» դետալով դառնում է մեկ; երկրորդ «И» դետալի առաջին մուտքը դառնում է 1, երկրորդ մուտքը 1, հետևաբար դուրս է գալիս 1:

«ИЛИ» դետալի մի մուտքը 1 է հետևաբար արդյունքը հավասար է մեկի:

Յիշենք, որ  $1+0=1$

- Եթե A - ն 0 է, B - ն 1

A - ն բաժանվում է երկու մասի, մեկը անցնելով «НЕ» դետալով դառնում է մեկ: Առաջին «И» դետալի առաջին մուտքը դառնում է 1, երկրորդ մուտքը 1, հետևաբար դուրս է գալիս 1:

B - ն բաժանվում է երկու մասի, մեկը անցնելով «НЕ» դետալով դառնում է զրո: երկրորդ «И» դետալի առաջին մուտքը դառնում է 0, երկրորդ մուտքը 0, հետևաբար դուրս է գալիս 0:

«ИЛИ» դետալի մի մուտքը 1 է հետևաբար արդյունքը հավասար է մեկի:

Յիշենք, որ  $0+1=1$ :

Այսպիսով, դիտարկեցինք չորս հնարավոր տարբերակները, և այս սխեման մշակում է առանձին իրար գումարվող նիշերը.

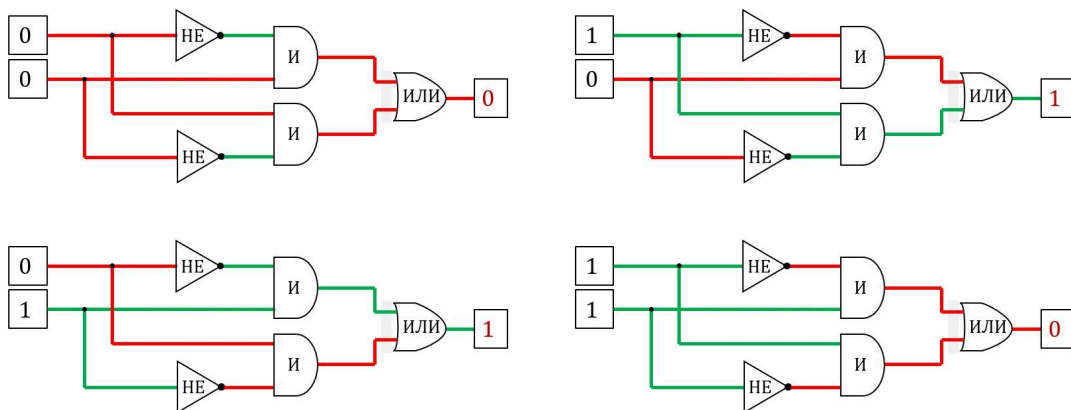

Սակայն մենք պետք է նաև դիտարկեինք մտապահվող 1 - ը, որը առաջանում է 2 ստանալու դեպքում: Ուշադրություն դարձրեք ներքևի նկարին, որտեղ հաշվի է առնվում նախորդող թիվը, որին պետք է գումարել մտապահված 1 - ը:



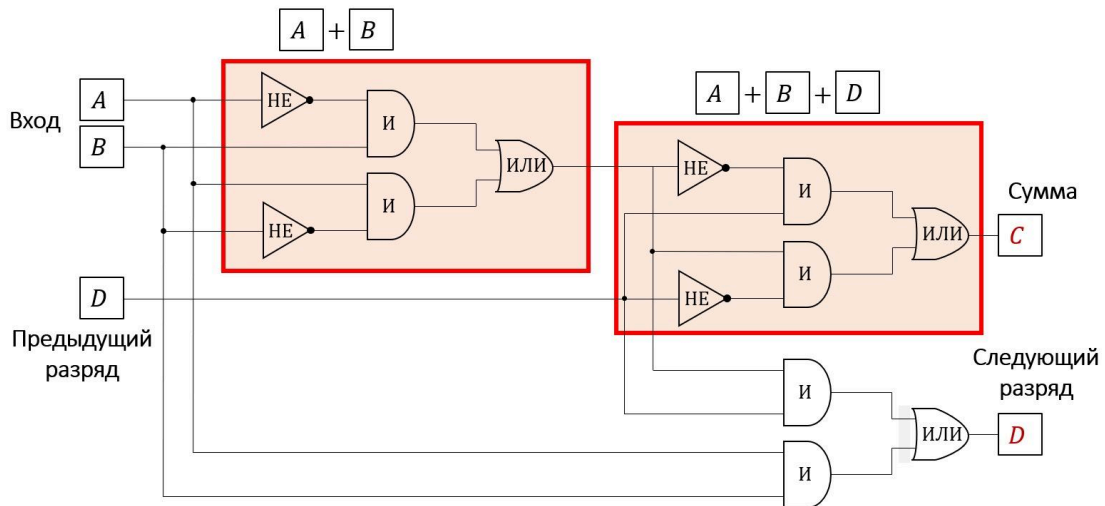

Հիմա մենք ունենք ամբողջական «сумматор» արժեքները գումարող բաժին: Իսկ ավելի շատ բիթանոց թվեր իրար գումարելու համար պարզապես պետք է տվյալ քանակության «сумматор» - ներ միացնել իրար, մոտավորապես այսպես՝

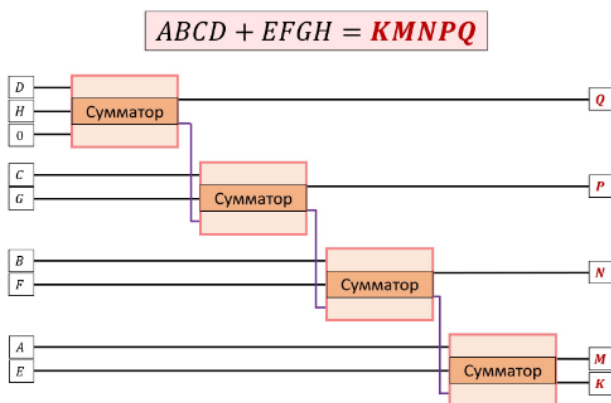

Ահա և մեր հաշվիչը: Իհարկե այս թեմայում կարելի է շատ խորանալ, սակայն հաշվի ամռնելով, թե ինչքան բան դեռ պետք է պատմեմ, կարծում եմ արժե անցնել առաջ:

Ուրեմն, ստացվում է, որ մենք ունենք պրոցեսոր, որը տրամաբանական դետալների շնորհիվ կատարում է գործողություն, և հարց է առաջանում, թե ինչից է սկսվում գործողությունը, այսինքն՝ սկզբում մենք պետք է մեկերով և զրոներով կոդ տանք, որպեսզի պրոցեսորը մշակի դրանք և գործողություններ կատարի, և հարցը կայանում է նրանում, թե ո՞վ է տալիս այդ ինֆորմացիան: Կարծում եմ արդեն շատերը կռահեցիք, այդ սկզբնական ինֆորմացիան գտնվում է համակարգչային հիշողության մեջ, ինչպես նաև, երկուական կոդի հետ կապված, մնացած բոլոր ինֆորմացիաները:

Համակարգչային հիշողությունը լինում է 2 տեսակի՝ հաստատուն և օպերացիոն:

Հաստատուն հիշողությունում «ROM» - ում գտնվում են այն հաստատուն ծրագրերը և ֆայլերը, որոնք պրոցեսորը կարող է աշխատացնել և կարդալ, իսկ

օպերացիոն հիշողությունը, որը շատերի համար հայտնի է, որպես RAM կամ ОЗУ, նախատեսված է պրոցեսորի համար, և օգտագործվում է գործողություն կատարելու ընթացքում: Պրոցեսորը կարող է ֆայլեր կարդալ երկու տեսակի հիշողություններից, իսկ գրել միայն RAM - ում: ROM - ը կարելի է ասել Bios - ի միկրոսխեման է, որում նախապես գրված են բոլոր պետքական ֆայլերը: Իսկ ի՞նչ է տեղի ունենում, երբ համակարգիչը միացնում ենք: Պրոցեսորը դիմում է ROM - ին և պահանջում է 0 համարի պարունակությունը, և ստանում է 0 համարում գտնվող երկուական կոդը: Համակարգչային հիշողությունը նման է ցուցակի, որում կան համարակալված կոդեր, երբ պրոցեսորը դիմում է հիշողությանը և տալիս է որևէ համար նշանակում է, որ ուզում է կարդալ կամ գրել այդ համարի կոդը: Համարակալումը ինչպես շատ ծրագրավորման լեզուներում այստեղ էլ սկսվում է 0 - ից:

Բացի պրոցեսորի և հիշողության համագործակցությունից, մենք պետք է կարողանանք մուտքագրել և տեսնել կամ լսել ինֆորմացիաները, որպեսզի համակարգիչը իմաստ ունենա: Այդ մեթոդները ժամանակի ընթացքում շատ փոփոխությունների են ենթարկվել, մինչև կազմավորվել և դարձել են այն տեսքի ինչպիսին մենք տեսնում ենք այսօր, այսինքն՝ **ստեղծնաշար, մկնիկ, միկրոֆոն, մոնիտոր, դիսամիկ**, նաև հնարավոր են այլ տարբերակներ, սակայն դրանք ամենահիմնականներին են: Մուտքերի և ելքերի այդ բոլոր սարքերը միանում են պրոցեսորին, ավելի կոնկրետ՝ մայր պլատային՝ որը կապում է իրար բոլոր դետալները և կազմավորում է մեկ ամբողջություն:

## Գլուխ 2. Օպերացիոն համակարգ

Համակարգիչները սկզբնական շրջանում համարվում էին շատ թանկ, անարդյունավետ և ծախսատար սարքավորումներ: Ամեն համակարգիչ ուներ իր սեփական պրոցեսորի կառուցվածքն ու օպերացիոն համակարգը, կամ OS - ը: Այսինքն՝ մեկ հսկայական համակարգիչ կարող էր անել միայն մի, կամ մի քանի պարզ գործողություն, և հնարավոր չէր օպերացիոն համակարգ փոխել, քանզի համակարգչի կառուցվածքը նախատեսած էր միայն կոնկրետ դրա համար: Կարծում եմ օպերացիոն համակարգ ասելիս շատերդ պատկերացնում եք Windows կամ Mac os, ընդհանուր առմամբ ճիշտ եք. հիմա օպերացիոն



համակարգը հենց նման կառուցվածք ունի, սակայն այն ժամանակ դա անհամեմատ փոքր ֆունկցիոնալությամբ, ուրիշ կառուցվածքով ծրագիր էր:

Որոշակի ժամանակ անցավ, մարդիկ հասկացան, դրա անարդյունավետությունը, և որոշեցին դիմել մեկ ուրիշ քայլի և մեկ ընդմիջտ ազատվել ծանր աշխատանքից, մարդիկ որոշեցին ստեղծել ծրագրավորման լեզու: Մինչ

այդ ծրագրերը գրում էին երկուական կոդով, որը այդքան էլ ծրագրավորման լեզու չէ, իսկ հիմա նույն տրամաբանությամբ՝ երկուական կոդով, ստեղծեցին «Ասսեմբլեր» լեզուն, եթե չեմ սխալվում, դրանից բացի նաև նույն ճանապարհով ստեղծվել են նաև ուրիշ լեզուներ, սակայն հիմա դրանք գրեթե չեն օգտագործվում և այնքան տարածվածություն չունեն, ինչքան Ասսեմբլերը:

Այդ լեզվով սկսեցին ավելի արդյունավետ և արագ ստեղծել այլ օպերացիոն համակարգեր, և դրանք արդեն հնարավոր էր փոփոխել, այսինքն Ասսեմբլեր աշխատացնող համակարգչում աշխատում էր կամ ավելի ճիշտ աշխատում է ցանկացած Ասսեմբլերով գրված օպերացիոն համակարգ:

Ծրագրավորման լեզվով հնարավոր է ստեղծել ծրագրավորման լեզու, ավելի պատկերավոր պատկերացում կազմելու համար, պատկերացրեք, որ ստեղծում եք ծրագիր, որն իրենից ներկայացնում է դատարկ պատուհան, որն իր մեջ նկարում է ինտերֆեյս և կատարում է գործողություններ՝ կախված ձեր հորինած այլ ծրագրավորման լեզվի կողից: Այդ տրամաբանությամբ ստեղծվեցին նաև այլ ծրագրավորման լեզուներ՝ Ասսեմբլերի հիման վրա: Այդ ծրագրավորման լեզուներից առաջինն է համարվում C լեզուն, որի հիման վրա են գրված շատ ժամանակակից օպերացիոն համակարգերը: Այսպիսով երբ մենք որևէ գործողություն ենք կատարում որևէ ծրագրով, կարելի է ասել, որ այդ ծրագիրը դիմում է այն ծրագրին, որով այն ստեղծված է եղել, որն էլ իր հերթին դիմում է իրենից առաջ եղած ծրագրին, և այդպես մինչև երկուական կող:

Այսինքն, որքան պարզ է ծրագիրը մեզ համար՝ կողի պարզության տեսանկյունից, այնքան բարդ է համակարգչի համար, այսինքն ավելի երկար ճանապարհ է անցնում և ավելի դանդաղ է տեղի ունենում գործողությունը: Սա ավելի պարզ է դառնում, երբ ուսումնասիրում ես ծրագրավորում, և զգում ես կողերի ազատությունն ու սահմանափակումը: Աստեղ կարևոր է հասկանալ մի բան, որ ծրագրավորման լեզվով կարելի է ստեղծել մեկ այլ ծրագրավորման լեզու, սակայն դա կախված կլինի նախորդից:

Այսպիսի շղթայաձև կառուցվածքում առանձնացնում են երեք տեսակի ծրագրավորման լեզուներ՝

- երկուական կող
- երկուական կողով ստեղծած ծրագրավորման լեզուներ, օրինակ Ասսեմբլեր
- երկրորդ տեսակի ծրագրավորման լեզուներով ստեղծած ծրագրավորման լեզուներ:

Սակայն եկեք վերադառնանք մեր այս թեմային օպերացիոն համակարգերին: Օպերացիոն համակարգերին ռուսերեն և անգլերեն համապատասխանաբար անվանում են՝ «операционная система» կամ «operating system», իսկ կրճատ՝ OS: Այն կարելի է համարել համակարգչի երկրորդ ծրագիրը Bios - ից հետո: Այն պետք է գրված լինի պրոցեսորին հասանելի ծրագրավորման լեզվով, օրինակ խորհուրդ են տրվում C, C++ և assembler լեզուները: Հարմարավետության համար որոշել են ստեղծել «օպերացիոն համակարգի միջուկ» հասկացությունը, որը կապում է համակարգիչը հենց OS - ին: Այսինքն, համակարգչի որևիցե դետալից ինֆորմացիա ստանալու կամ ուղարկելու համար պարտադիր չէ ամեն անգամ բուն օպերացիոն համակարգը կապ հաստատի հենց համակարգչի հետ ուղիղ, դա կարելի է անել միջուկի միջոցով, որն ավելի հեշտ և խնայող կլինի: Միջուկից նաև կախված է օպերացիոն համակարգի արդյունավետությունը, օրինակ Windows - ի միջուկը բավականին բարդ և ֆունկցիոնալ կառուցվածք ունի, այդ պատճառով Windows - ը բավականին մեծ ֆունկցիոնալություն ունի համակարգչի հանդեպ, սակայն ծրագրերը ավելի դանդաղ են աշխատում, իսկ Mac OS - ի միջուկը ընդհակառակը, բավականին պարզ կառուցվածք ունի, թողած են միայն ամենակարևոր ֆունկցիաները, առանց որոնց այն պարզապես իմաստ չի ունենա, այդ պատճառով ավելի քիչ

հնարավորություններ ունի համակարգչի հանդեպ, սակայն պարզ գործողություններում ավելի արագ է աշխատում: Այսինքն, եթե նույն հզորության երկու համակարգիչների վրա միացնենք նույն ծրագիրը, սակայն մեկը Windows - ի, մյուսը Mac os - վրա, Mac os - ի վրա գտնվող ծրագիրն ավելի արագ կաշխատի:

Օպերացիոն համակարգի միջուկը ծրագիր է, որը կապ է հաստատում ծրագրերի և համակարգչային դետալների միջև:

Կարևոր է նաև հիշատակել դրայվերները, որոնք նույնպես ապահովում են ծրագրերի և որոշ դետալների միջև կապը:

Եթե, օրինակ, դուք գտնում եք օրինակ մի նոր պրինտեր, սակայն միացրած վիճակում համակարգիչը չի ճանաչում այն, ապա ամենայն հավանականությամբ պարզապես համակարգչում չկա համապատասխան դրայվերը, և համակարգչին ծրագրերին չի հաջողվում կապ հաստատել տվյալ սարքի հետ:

Դրայվերը նույնպես ծրագիր է, սակայն աշխատում է օպերացիոն համակարգի միջուկի հետ: Ըստ դրա, OS - ի միջուկը լինում է մի քանի տեսակների՝

[մոնոլիտային](#), [գիբրիդային](#), [միկրո](#), [մոդուլային](#), [նանո](#), [Էկզո](#):

- **Մոնոլիտային միջուկ**

Օպերացիոն համակարգերի ամենաարդյունավետ միջուկի տեսակը՝ մոնոլիտայինն է: Այն բավականին Էֆեկտիվ և արագ է աշխատում, որովհետև դրայվերները, որոնց հետ այն պետք է կապ հաստատի, գտնվում են միջուկում: Սակայն կա նաև թերություն, եթե ցանկացած դրայվերում խնդիր է առաջանում, խանգարվում է ամբողջ օպերացիոն համակարգը: Այս տեսակի միջուկ են օգտագործում՝ LINUX, UNIX և Free BSD օպերացիոն համակարգերը:

Մոնոլիտային միջուկ



- **Միկրո միջուկ**

Միկրո միջուկի դեպքում դրայվերները գտնվում են իրենց սեփական տարածություններում, և միջուկը պարբերաբար կապվում է դրանց հետ, այդ պատճառով այս միջուկը ավելի անվտանգ է, սակայն և դանդաղ:

Այս միջուկն են օգտագործում՝ QNX, AIX, MINIX, Symian Os և Harmony Os օպերացիոն համակարգերում:

Միկրո միջուկ

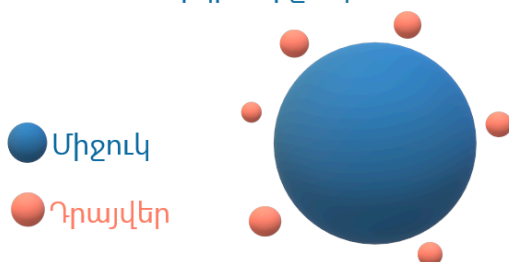

- **Հիբրիդային միջուկ**

Հիբրիդային միջուկը կարծես, թե մոնոլիտային և միկրո միջուկների միջինն է: Այն ապահովում է և՛ արագ աշխատանքը, և՛ դրա կայունությունը: Հիբրիդային միջուկի դրայվերները նույնպես գտնվում են իրենց սեփական տարածքում, սակայն կարող են մտնել միջուկի մեջ: Այս միջուկը օգտագործում են՝ Windows, React Os և Netware օպերացիոն համակարգերը:

### Հիբրիդային միջուկ

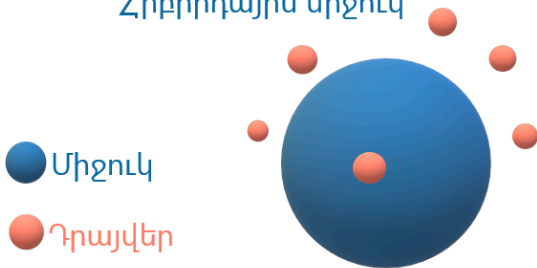

- Մոդուլային միջուկ

Մոդուլային միջուկը մոնոլիտայինի զարգացված տարբերակն է: Այս միջուկի դրայվերները նույնպես գտնվում են ներսում, սակայն առանձին բաժիններում, ինչը թույլ է տալիս նույնպես արագ աշխատել, սակայն ավելի կայուն:

### Մոդուլային միջուկ



- Նանո միջուկ

Այս միջուկը հնարավորինս պարզեցված է, այն կատարում է միայն մեկ գործողություն՝ մշակում է սարքավորումային ընդհատումները: Այն օգտագործում են հիմնականում վիրտուալ համակարգերի համար:

- Էկզո միջուկ

Էկզո միջուկը ապահովում է միայն պրոցեսների և ապահով ռեսուրսների, նշումների, ազատումների միջև կապը:

Այնպես որ, օպերացիոն համակարգ ստեղծելու համար պետք է նախ իմանալ համակարգչի կողմից կարդացվող ծրագրավորման լեզուն, այսինքն այնպիսի ծրագրավորման լեզու, որը դատարկ համակարգիչը միայն իր պրոցեսսորի միջի տեղեկությունների հիման վրա կարող է կարդալ, դա կարող է լինել օրինակ՝ Assembler, C կամ C++: Ապա պետք է ստեղծել միջուկ, որը կկապի ծրագրերը համակարգչի դետալներին, կամ միացված սարքերին, նաև կարողանա կապ հաստատել դրայվերների հետ՝ անձանոթ սարք ճանաչելու համար: Եվ հետո միան բուն օպերացիոն համակարգը, որը կարող է լինել կոնսուլային, կամ գրաֆիկական, հետագա զարգացումների համար հնարավորություն ունենա կարդալ հնարավորինս շատ ծրագրավորման լեզուներով ստեղծված ծրագրեր, այդ փուլում նաև կարելի է ստեղծել սեփական ծրագրավորման լեզուն:

Եթե դուք ուզում եք ստեղծել պարզ օպերացիոն համակարգ, տիրապետում եք C# լեզվին, սակայն չեք ուզում երկար ժամանակ տրամադրել դրա համար կարող եք օգտագործել Cosmos OS sdk - ն որն ունի պատրաստի միջուկ, որի ֆունկցիոնալությունը պարզ օպերացիոն համակարգերի համար բավարար է: Իսկ ավելի լուրջ նախագծերի համար կարծում եմ ճիշտ է երկար ճանապարհը:

### Գլուխ 3 Ֆայլեր և Ֆորմատներ

Առանց ֆայլերի դժվար է պատկերացնել ժամանակակից համակարգիչը, որովհետև բացի այն, որ ֆայլերը մեզ համար տվյալներ են համակարգչում, այլև օպերացիոն համակարգից սկսած բոլոր ծրագրերի կողերը գրված են ֆայլային համակարգով: Համակարգչային հիշողության մեջ, ավելի կոնկրետ վինչեստերում, երկուական կոդով գրված են հենց ֆայլերը: Այսինքն ֆայլն իրենից նույնպես ներկայացնում է մեկերից և զրոներից բաղկացած կոդ, հենց դրա շնորհիվ ունի կշիռ, որը չափում ենք բիթերով, բայթերով, կիլոբիթերով, կիլոբայթերով, մեգաբիթերով և այլն: Ֆայլերը պարունակում են նաև տեղեկություն իրենց մասին, որի մեջ մտնում է նաև ֆայլի ֆորմատը, դա նրա համար է, որպեսզի ծրագրերը իմանան, թե դա ինչ տեսակի ֆայլ է, և ինչ է պետք անել դրա հետ: Ֆայլերի ֆորմատների մասին տեղեկությունը հիմնականում գտնվում է անվանման մեջ՝ կետից հետո, օրինակ abc.txt որը նշանակում է abc ֆայլը տեքստային ֆորմատով է: Եթե հանդիպում է ֆայլ, որի անվանման մեջ կան մեկից ավելի կետեր, ապա ֆորմատը գտնվում է ամենավերջին կետից հետո՝ abc.txt.def.txt: Ֆորմատի երևալու ֆունկցիան կարող է համակարգչում անջատված լինել, օրինակ windows 10 - ում դա կարելի է միացնել «File Explorer» - ի վերևի View բաժնի «file name extensions» կոճակով:

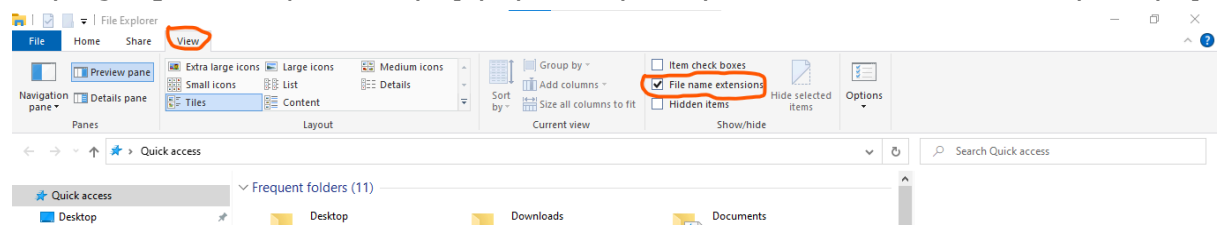

Իսկ հիմա եկեք խորանանք կառուցվածքի մեջ: Ամեն ֆայլ համակարգչի համար երկուական կոդ է, իսկ ինչպե՞ս է հասկացվում ֆայլի սկիզբն ու վերջը: Սկզբում դա շատ հեշտ էր լուծվում, ամեն ֆայլ մեկ վինչեստեր էր, կամ մեկ համակարգիչ: Սակայն որոշվեց ֆայլերում ներառել տեղեկություններ հենց իրենց մասին, այդ թվում նաև դրանց ֆորմատի: Ամենապարզ ֆայլի ֆորմատը կարելի է համարել .txt - ը, այն իրենից ներկայացնում է դատարկ տեքստ, կամ ավելի կոնկրետ սիմվոլներ: Ամեն սիմվոլ, բնականաբար, ֆայլում հիշվում է երկուական կոդի տեսքով, օրինակ hello world հանրահայտ տեքստը համակարգչի կոդից դիտարկվում է որպես՝

01101000 01100101 01101100 01101100 01101111 00100000 01110111 01101111  
01110010 01101100 01100100

այսինքն՝

01101000 - h

- 01100101 - e
- 01101100 - l
- 01101100 - l
- 01101111 - o
- 00100000 - space
- 01110111 - w
- 01101111 - o
- 01110010 - r
- 01101100 - l
- 01100100 - d

Սակայն ինչպե՞ս է օպերացիոն համակարգը թարգմանում երկուական կոդը: Դրա համար գոյություն ունեն բազմաթիվ աղյուսակներ՝ կոդավորումներ, որոնցում գտնվում է ինֆորմացիա, որը բացատրում է, թե ինչ է նշանակում տվյալ երկուական կոդը: Օրինակ ամենահայտնի կոդավորումներից է UTF-8-ը: Իսկ ձեզ ծանոթ է նման պատկերը æöfyÊ#)Ěƒ<YŠİ'ø~Ā: Նման պատկեր կարող է առաջանալ կոդավորման խախտումից: Եթե որևէ տեքստ կամ ֆայլ ստեղծում եք որևէ կոդավորմամբ, ապա բացում եք մեկ այլ կոդավորման ռեժիմով, կամ ծրագրով հնարավոր է նման պատկեր ստանալ: Այսինքն տեքստի երկուական կոդը հիշեցվել է որևէ կոդավորումով, ապա ուրիշ կոդավորումով փորձում ենք թարգմանել, և որոշ սիմվոլներ կարող են ուրիշ ձև թարգմանվել, որոշներն էլ ընդհանրապես կարող են չճանաչվել: Ընդհանուր առմամբ կարելի է բոլոր ֆորմատները դիտարկել տեքստայինի նման, օրինակ կարելի է նայել ֆայլի պարունակությունը պարզապես կետից հետո գրելով `txt`, կամ պարզապես բացելով որևէ notepad - ի միջոցով: Օրինակ, սա մի PNG նկարի պարունակություն է տեքստի տեսքով՝

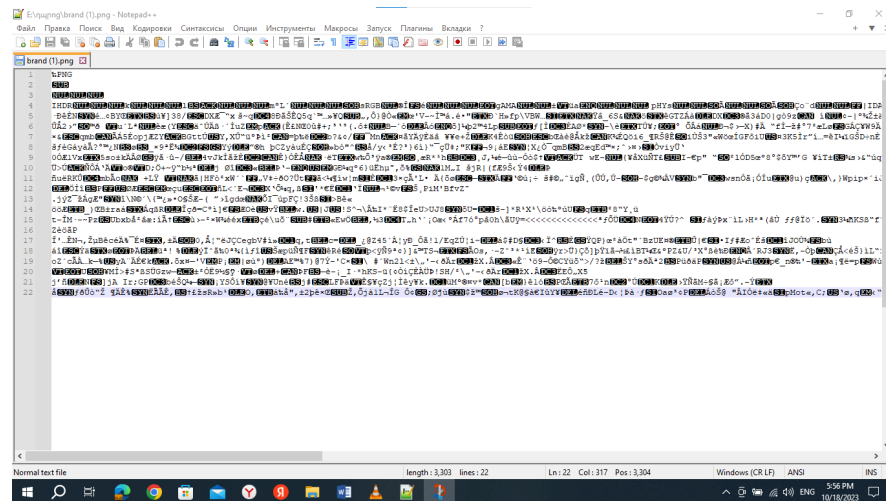

Սա MP3 ֆայլի պարունակություն է՝

```
C:\Users\MyAdmin\Music\zastavka.mp3 - Notepad++
Файл Правка Поиск Вид Кодировки Синтаксис Опции Инструменты Макросы Запуск Плагины Вкладки ?
zastavka.mp3
1 ID3\TAG\GENRE=C:\WINDOWS\system32\cmd.exe
2
3
4
5
6
7
8
9
10
11
12
13
14
15
16
17
18
19
20
21
22
23
24
25
26
27
28
29
30
31
32
33
34
35
36
37
38
39
40
41
42
43
44
45
46
47
48
49
50
51
52
53
54
55
56
57
58
59
60
61
62
63
64
65
66
67
68
69
70
71
72
73
74
75
76
77
78
79
80
81
82
83
84
85
86
87
88
89
90
91
92
93
94
95
96
97
98
99
100
101
102
103
104
105
106
107
108
109
110
111
112
113
114
115
116
117
118
119
120
121
122
123
124
125
126
127
128
129
130
131
132
133
134
135
136
137
138
139
140
141
142
143
144
145
146
147
148
149
150
151
152
153
154
155
156
157
158
159
160
161
162
163
164
165
166
167
168
169
170
171
172
173
174
175
176
177
178
179
180
181
182
183
184
185
186
187
188
189
190
191
192
193
194
195
196
197
198
199
200
201
202
203
204
205
206
207
208
209
210
211
212
213
214
215
216
217
218
219
220
221
222
223
224
225
226
227
228
229
230
231
232
233
234
235
236
237
238
239
240
241
242
243
244
245
246
247
248
249
250
251
252
253
254
255
256
257
258
259
260
261
262
263
264
265
266
267
268
269
270
271
272
273
274
275
276
277
278
279
280
281
282
283
284
285
286
287
288
289
290
291
292
293
294
295
296
297
298
299
300
301
302
303
304
305
306
307
308
309
310
311
312
313
314
315
316
317
318
319
320
321
322
323
324
325
326
327
328
329
330
331
332
333
334
335
336
337
338
339
340
341
342
343
344
345
346
347
348
349
350
351
352
353
354
355
356
357
358
359
360
361
362
363
364
365
366
367
368
369
370
371
372
373
374
375
376
377
378
379
380
381
382
383
384
385
386
387
388
389
390
391
392
393
394
395
396
397
398
399
400
401
402
403
404
405
406
407
408
409
410
411
412
413
414
415
416
417
418
419
420
421
422
423
424
425
426
427
428
429
430
431
432
433
434
435
436
437
438
439
440
441
442
443
444
445
446
447
448
449
450
451
452
453
454
455
456
457
458
459
460
461
462
463
464
465
466
467
468
469
470
471
472
473
474
475
476
477
478
479
480
481
482
483
484
485
486
487
488
489
490
491
492
493
494
495
496
497
498
499
500
501
502
503
504
505
506
507
508
509
510
511
512
513
514
515
516
517
518
519
520
521
522
523
524
525
526
527
528
529
530
531
532
533
534
535
536
537
538
539
540
541
542
543
544
545
546
547
548
549
550
551
552
553
554
555
556
557
558
559
560
561
562
563
564
565
566
567
568
569
570
571
572
573
574
575
576
577
578
579
580
581
582
583
584
585
586
587
588
589
590
591
592
593
594
595
596
597
598
599
600
601
602
603
604
605
606
607
608
609
610
611
612
613
614
615
616
617
618
619
620
621
622
623
624
625
626
627
628
629
630
631
632
633
634
635
636
637
638
639
640
641
642
643
644
645
646
647
648
649
650
651
652
653
654
655
656
657
658
659
660
661
662
663
664
665
666
667
668
669
670
671
672
673
674
675
676
677
678
679
680
681
682
683
684
685
686
687
688
689
690
691
692
693
694
695
696
697
698
699
700
701
702
703
704
705
706
707
708
709
710
711
712
713
714
715
716
717
718
719
720
721
722
723
724
725
726
727
728
729
730
731
732
733
734
735
736
737
738
739
740
741
742
743
744
745
746
747
748
749
750
751
752
753
754
755
756
757
758
759
760
761
762
763
764
765
766
767
768
769
770
771
772
773
774
775
776
777
778
779
780
781
782
783
784
785
786
787
788
789
790
791
792
793
794
795
796
797
798
799
800
801
802
803
804
805
806
807
808
809
810
811
812
813
814
815
816
817
818
819
820
821
822
823
824
825
826
827
828
829
830
831
832
833
834
835
836
837
838
839
840
841
842
843
844
845
846
847
848
849
850
851
852
853
854
855
856
857
858
859
860
861
862
863
864
865
866
867
868
869
870
871
872
873
874
875
876
877
878
879
880
881
882
883
884
885
886
887
888
889
890
891
892
893
894
895
896
897
898
899
900
901
902
903
904
905
906
907
908
909
910
911
912
913
914
915
916
917
918
919
920
921
922
923
924
925
926
927
928
929
930
931
932
933
934
935
936
937
938
939
940
941
942
943
944
945
946
947
948
949
950
951
952
953
954
955
956
957
958
959
960
961
962
963
964
965
966
967
968
969
970
971
972
973
974
975
976
977
978
979
980
981
982
983
984
985
986
987
988
989
990
991
992
993
994
995
996
997
998
999
1000
1001
1002
1003
1004
1005
1006
1007
1008
1009
1010
1011
1012
1013
1014
1015
1016
1017
1018
1019
1020
1021
1022
1023
1024
1025
1026
1027
1028
1029
1030
1031
1032
1033
1034
1035
1036
1037
1038
1039
1040
1041
1042
1043
1044
1045
1046
1047
1048
1049
1050
1051
1052
1053
1054
1055
1056
1057
1058
1059
1060
1061
1062
1063
1064
1065
1066
1067
1068
1069
1070
1071
1072
1073
1074
1075
1076
1077
1078
1079
1080
1081
1082
1083
1084
1085
1086
1087
1088
1089
1090
1091
1092
1093
1094
1095
1096
1097
1098
1099
1100
1101
1102
1103
1104
1105
1106
1107
1108
1109
1110
1111
1112
1113
1114
1115
1116
1117
1118
1119
1120
1121
1122
1123
1124
1125
1126
1127
1128
1129
1130
1131
1132
1133
1134
1135
1136
1137
1138
1139
1140
1141
1142
1143
1144
1145
1146
1147
1148
1149
1150
1151
1152
1153
1154
1155
1156
1157
1158
1159
1160
1161
1162
1163
1164
1165
1166
1167
1168
1169
1170
1171
1172
1173
1174
1175
1176
1177
1178
1179
1180
1181
1182
1183
1184
1185
1186
1187
1188
1189
1190
1191
1192
1193
1194
1195
1196
1197
1198
1199
1200
1201
1202
1203
1204
1205
1206
1207
1208
1209
1210
1211
1212
1213
1214
1215
1216
1217
1218
1219
1220
1221
1222
1223
1224
1225
1226
1227
1228
1229
1230
1231
1232
1233
1234
1235
1236
1237
1238
1239
1240
1241
1242
1243
1244
1245
1246
1247
1248
1249
1250
1251
1252
1253
1254
1255
1256
1257
1258
1259
1260
1261
1262
1263
1264
1265
1266
1267
1268
1269
1270
1271
1272
1273
1274
1275
1276
1277
1278
1279
1280
1281
1282
1283
1284
1285
1286
1287
1288
1289
1290
1291
1292
1293
1294
1295
1296
1297
1298
1299
1300
1301
1302
1303
1304
1305
1306
1307
1308
1309
1310
1311
1312
1313
1314
1315
1316
1317
1318
1319
1320
1321
1322
1323
1324
1325
1326
1327
1328
1329
1330
1331
1332
1333
1334
1335
1336
1337
1338
1339
1340
1341
1342
1343
1344
1345
1346
1347
1348
1349
1350
1351
1352
1353
1354
1355
1356
1357
1358
1359
1360
1361
1362
1363
1364
1365
1366
1367
1368
1369
1370
1371
1372
1373
1374
1375
1376
1377
1378
1379
1380
1381
1382
1383
1384
1385
1386
1387
1388
1389
1390
1391
1392
1393
1394
1395
1396
1397
1398
1399
1400
1401
1402
1403
1404
1405
1406
1407
1408
1409
1410
1411
1412
1413
1414
1415
1416
1417
1418
1419
1420
1421
1422
1423
1424
1425
1426
1427
1428
1429
1430
1431
1432
1433
1434
1435
1436
1437
1438
1439
1440
1441
1442
1443
1444
1445
1446
1447
1448
1449
1450
1451
1452
1453
1454
1455
1456
1457
1458
1459
1460
1461
1462
1463
1464
1465
1466
1467
1468
1469
1470
1471
1472
1473
1474
1475
1476
1477
1478
1479
1480
1481
1482
1483
1484
1485
1486
1487
1488
1489
1490
1491
1492
1493
1494
1495
1496
1497
1498
1499
1500
1501
1502
1503
1504
1505
1506
1507
1508
1509
1510
1511
1512
1513
1514
1515
1516
1517
1518
1519
1520
1521
1522
1523
1524
1525
1526
1527
1528
1529
1530
1531
1532
1533
1534
1535
1536
1537
1538
1539
1540
1541
1542
1543
1544
1545
1546
1547
1548
1549
1550
1551
1552
1553
1554
1555
1556
1557
1558
1559
1560
1561
1562
1563
1564
1565
1566
1567
1568
1569
1570
1571
1572
1573
1574
1575
1576
1577
1578
1579
1580
1581
1582
1583
1584
1585
1586
1587
1588
1589
1590
1591
1592
1593
1594
1595
1596
1597
1598
1599
1600
1601
1602
1603
1604
1605
1606
1607
1608
1609
1610
1611
1612
1613
1614
1615
1616
1617
1618
1619
1620
1621
1622
1623
1624
1625
1626
1627
1628
1629
1630
1631
1632
1633
1634
1635
1636
1637
1638
1639
1640
1641
1642
1643
1644
1645
1646
1647
1648
1649
1650
1651
1652
1653
1654
1655
1656
1657
1658
1659
1660
1661
1662
1663
1664
1665
1666
1667
1668
1669
1670
1671
1672
1673
1674
1675
1676
1677
1678
1679
1680
1681
1682
1683
1684
1685
1686
1687
1688
1689
1690
1691
1692
1693
1694
1695
1696
1697
1698
1699
1700
1701
1702
1703
1704
1705
1706
1707
1708
1709
1710
1711
1712
1713
1714
1715
1716
1717
1718
1719
1720
1721
1722
1723
1724
1725
1726
1727
1728
1729
1730
1731
1732
1733
1734
1735
1736
1737
1738
1739
1740
1741
1742
1743
1744
1745
1746
1747
1748
1749
1750
1751
1752
1753
1754
1755
1756
1757
1758
1759
1760
1761
1762
1763
1764
1765
1766
1767
1768
1769
1770
1771
1772
1773
1774
1775
1776
1777
1778
1779
1780
1781
1782
1783
1784
1785
1786
1787
1788
1789
1790
1791
1792
1793
1794
1795
1796
1797
1798
1799
1800
1801
1802
1803
1804
1805
1806
1807
1808
1809
1810
1811
1812
1813
1814
1815
1816
1817
1818
1819
1820
1821
1822
1823
1824
1825
1826
1827
1828
1829
1830
1831
1832
1833
1834
1835
1836
1837
1838
1839
1840
1841
1842
1843
1844
1845
1846
1847
1848
1849
1850
1851
1852
1853
1854
1855
1856
1857
1858
1859
1860
1861
1862
1863
1864
1865
1866
1867
1868
1869
1870
1871
1872
1873
1874
1875
1876
1877
1878
1879
1880
1881
1882
1883
1884
1885
1886
1887
1888
1889
1890
1891
1892
1893
1894
1895
1896
1897
1898
1899
1900
1901
1902
1903
1904
1905
1906
1907
1908
1909
1910
1911
1912
1913
1914
1915
1916
1917
1918
1919
1920
1921
1922
1923
1924
1925
1926
1927
1928
1929
1930
1931
1932
1933
1934
1935
1936
1937
1938
1939
1940
1941
1942
1943
1944
1945
1946
1947
1948
1949
1950
1951
1952
1953
1954
1955
1956
1957
1958
1959
1960
1961
1962
1963
1964
1965
1966
1967
1968
1969
1970
1971
1972
1973
1974
1975
1976
1977
1978
1979
1980
1981
1982
1983
1984
1985
1986
1987
1988
1989
1990
1991
1992
1993
1994
1995
1996
1997
1998
1999
2000
2001
2002
2003
2004
2005
2006
2007
2008
2009
2010
2011
2012
2013
2014
2015
2016
2017
2018
2019
2020
2021
2022
2023
2024
2025
2026
2027
2028
2029
2030
2031
2032
2033
2034
2035
2036
2037
2038
2039
2040
2041
2042
2043
2044
2045
2046
2047
2048
2049
2050
2051
2052
2053
2054
2055
2056
2057
2058
2059
2060
2061
2062
2063
2064
2065
2066
2067
2068
2069
2070
2071
2072
2073
2074
2075
2076
2077
2078
2079
2080
2081
2082
2083
2084
2085
2086
2087
2088
2089
2090
2091
2092
2093
2094
2095
2096
2097
2098
2099
2100
2101
2102
2103
2104
2105
2106
2107
2108
2109
2110
2111
2112
2113
2114
2115
2116
2117
2118
2119
2120
2121
2122
2123
2124
2125
2126
2127
2128
2129
2130
2131
2132
2133
2134
2135
2136
2137
2138
2139
2140
2141
2142
2143
2144
2145
2146
2147
2148
2149
2150
2151
2152
2153
2154
2155
2156
2157
2158
2159
2160
2161
2162
2163
2164
2165
2166
2167
2168
2169
2170
2171
2172
2173
2174
2175
2176
2177
2178
2179
2180
2181
2182
2183
2184
2185
2186
2187
2188
2189
2190
2191
2192
2193
2194
2195
2196
2197
2198
2199
2200
2201
2202
2203
2204
2205
2206
2207
2208
2209
2210
2211
2212
2213
2214
2215
2216
2217
2218
2219
2220
2221
2222
2223
2224
2225
2226
2227
2228
2229
2230
2231
2232
2233
2234
2235
2236
2237
2238
2239
2240
2241
2242
2243
2244
2245
2246
2247
2248
2249
2250
2251
2252
2253
2254
2255
2256
2257
2258
2259
2260
2261
2262
2263
2264
2265
2266
2267
2268
2269
2270
2271
2272
2273
2274
2275
2276
2277
2278
2279
2280
2281
2282
2283
2284
2285
2286
2287
2288
2289
2290
2291
2292
2293
2294
2295
2296
2297
2298
2299
2300
2301
2302
2303
2304
2305
2306
2307
2308
2309
2310
2311
2312
2313
2314
2315
2316
2317
2318
2319
2320
2321
2322
2323
2324
2325
2326
2327
2328
2329
2330
2331
2332
2333
2334
2335
2336
2337
2338
2339
2340
2341
2342
2343
2344
2345
2346
2347
2348
2349
2350
2351
2352
2353
2354
2355
2356
2357
2358
2359
2360
2361
2362
2363
2364
2365
2366
2367
2368
2369
2370
2371
2372
2373
2374
2375
2376
2377
2378
2379
2380
2381
2382
2383
2384
2385
2386
2387
2388
2389
2390
2391
2392
2393
2394
2395
2396
2397
2398
2399
2400
2401
2402
2403
2404
2405
2406
2407
2408
2409
2410
2411
2412
2413
2414
2415
2416
2417
2418
2419
2420
2421
2422
2423
2424
2425
2426
2427
2428
2429
2430
2431
2432
2433
2434
2435
2436
2437
2438
2439
2440
2441
2442
2443
2444
2445
2446
2447
2448
2449
2450
2451
2452
2453
2454
2455
2456
2457
2458
2459
2460
2461
2462
2463
2464
2465
2466
2467
2468
2469
2470
2471
2472
2473
2474
2475
2476
2477
2478
2479
2480
2481
2482
2483
2484
2485
2486
2487
2488
2489
2490
2491
2492
2493
2494
2495
2496
2497
2498
2499
2500
2501
2502
2503
2504
2505
2506
2507
2508
2509
2510
2511
2512
2513
2514
2515
2516
2517
2518
2519
2520
2521
2522
2523
2524
2525
2526
2527
2528
2529
2530
2531
2532
2533
2534
2535
2536
2537
2538
2539
2540
2541
2542
2543
2544
2545
2546
2547
2548
2549
2550
2551
2552
2553
2554
2555
2556
2557
2558
2559
2560
2561
2562
2563
2564
2565
2566
2567
2568
2569
2570
2571
2572
2573
2574
2575
2576
2577
2578
2579
2580
2581
2582
2583
2584
2585
2586
2587
2588
2589
2590
2591
2592
2593
2594
2595
2596
2597
2598
2599
2600
2601
2602
2603
2604
2605
2606
2607
2608
2609
2610
2611
2612
2613
2614
2615
2616
2617
2618
2619
2620
2621
2622
2623
2624
2625
2626
2627
2628
2629
2630
2631
2632
2633
2634
2635
2636
2637
2638
2639
2640
2641
2642
2643
2644
2645
2646
2647
2648
2649
2650
2651
2652
2653
2654
2655
2656
2657
2658
2659
2660
2661
2662
2663
2664
2665
2666
2667
2668
2669
2670
2671
2672
2673
2674
2675
2676
2677

```



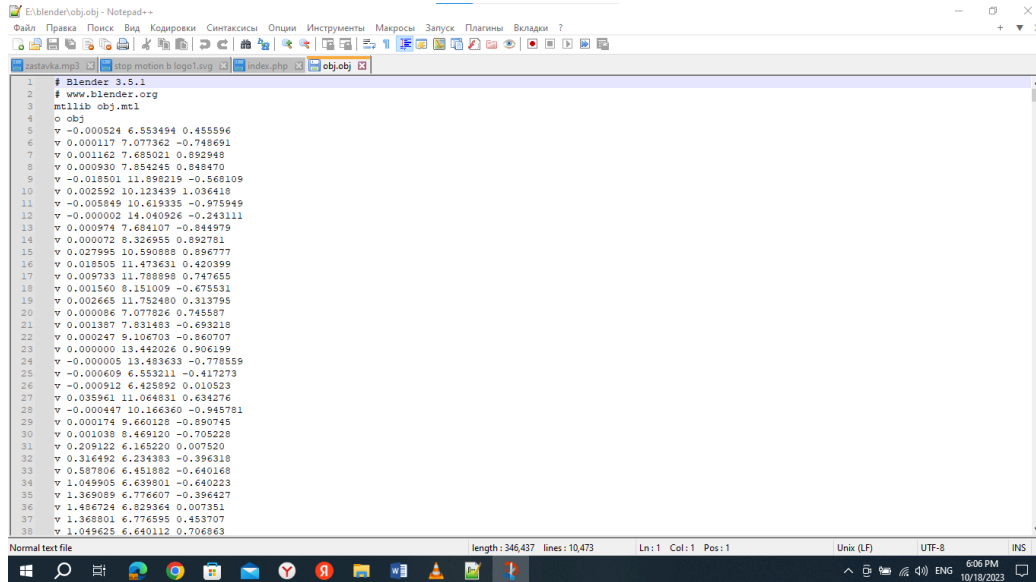

Ֆորմատների երկուական կողը ավելի լավ ճանաչելու համար գույություն ունի metadata հասկացությունը, որը գտնվում է Ֆայլի մեջ և պարունակում է տեղեկություն նրա կառուցվածքի մասին: Սակայն կան փակ ֆորմատներ. դրանք այն ֆորմատներն են, որոնք փակ են կողմնակի ծրագրերի համար: Մենք կարող ենք բացել դրանց կողը, սակայն չիմանալով տվյալ ֆայլերի կառուցվածքը, որը հայտնի է միայն այդ ծրագրերի ստեղծողներին, դժվար թե կարողանանք որևէ խելամիտ փոփոխության ենթարկենք դրանք: Օրինակ, Microsoft Word - ի ֆորմատը մի ժամանակ փակ էր, և հնարավոր էր բացել կամ փոփոխել միայն Word ծրագրով, բացի այդ, ամեն նոր տարբերակ ուներ իր սեփական ֆորմատը և հնարավոր չէր բացել մեկ այլ տարբերակի նույն word ծրագրով ֆայլը: Հետո Microsoft - ը հասկացավ, որ դա շատ անարդյունավետ է և որոշեց թարմացնել ֆորմատը ու հրապարակել: Ստեղծեցին docx ֆորմատը (հիշեցնեմ, որ նախորդ ֆորմատը կոչվում էր doc) և հրապարակեցին: Այնպես, որ առաջացան բազմաթիվ այլ ծրագրեր՝ docx ֆորմատը կարդալու և փոփոխելու հնարավորությամբ: Սակայն հին տարբերակները մնացին նույնը, այնպես որ ցանկալի է Word - ի ֆայլը հիշեցնել docx ֆորմատով՝ կոդավորման խնդիրներից խոսափելու համար:



Ֆայլերի թեմայից խոսելիս, կարևոր դեր է ունենում ֆայլերի թեթևացումը, հակառակ դեպքում ամեն ֆայլ կարող էր լինել շատ ծանր: Ֆայլերի կրճատումը լինում է 2 տեսակի՝ տվյալների կորուստով և առանց տվյալների կորուստի: Կարծում եմ տվյալների կորուստով տարբերակը պարզ է. այն տեղեկությունները, որոնք կարող են աննկատ լինել մարդու համար,

պարզապես դեն են գցում և դրանով փոքրացվում է \$այլի չափսը, ի դեպ այդ տիպին են պատկանում mp3 և jpg հայտնի \$որմատները: Իսկ ինչպե՞ս է աշխատում \$որմատի սեղմումը կամ կրճատումը, առանց որակի կորստի: Այդ հարցը մարդկանց մոտ առաջացել էր դեռ մինչև ինտերնետի մեծ զարգացումը: Կան մի շարք ձևեր, ինչպես դա անել, և ցանկացած մեկը կարող է հորինել մի խորամանկ ձև դա անելու համար: Օրինակ, կարելի է ստեղծել բառարան, որում լինեն բառեր և իրենց համարակալումները, և երբ մեր \$այլում գրում ենք մի համար, ի նկատի ենք ունենում այդ բառը, որի դեպքում \$այլն ավելի փոքր է ստացվում, քանի որ այդ բառերի համարները ավելի քիչ սիմվոլներից են բաղկացած, քան հենց բառերը: Կամ օրինակ, դա կարելի է անել տառերի հաճախականությունից օգտվելով: Անգլերենում ամենաշատ օգտագործվող տառ e - ն է իսկ ամենաքիչը z - ը, սակայն երկուսն էլ կշռում են 1 բայթ: Իսկ ի՞նչ, եթե ավելի հաճախ հանդիպող տառերը գրենք ավելի քիչ բիթերի տեսքով, ավելի հազվադեպները ավելի շատ: Արդյունքում նույնպես ստանում ենք ավելի փոքր \$այլ՝ կախված պարունակությունից, ինչը դեպքերի մեծ մասում աշխատում է: Եթե հանդիպում են նույն սիմվոլները, կամ բառերը իրար հետևից, կարելի է բոլորը գրելու փոխարեն գրել մեկը և նշել, թե քանի անգամ այն պետք է կրկնվի:

[abcabcabcabcabcabcabcabcabcabc = 10\(abc\)](#)

Երևի ամենախորամանկ խտացումն իրականացնում են արխիվները, օրինակ zip կամ rar: Որովհետև կոնկրետ ուղղվածությամբ \$այլ ստեղծելիս, դու գիտես, թե ինչ ինֆորմացիա պետք է պարունակի այն և կարող ես հազարավոր ձևեր մտածել դա հնարավորինս կարճ գրելու համար: Սակայն արխիվները հնարավորություն ունեն իրենց մեջ ներառելու ցանկացած \$որմատի \$այլ, և հաստակ պարզ չէ, թե որ \$այլում ինչ ինֆորմացիաներն են կարևոր: Այնպես որ արխիվները խտացնում են \$որմատի կողք: Այսինքն արխիվը պետք է խտացնի կողք առանց որակի կորստի, որովհետև այստեղի անհատակության պատճառով որակի կորուստ կարող է նշանակել \$այլի վնասում:

Տեքստային \$այլից բացի notepad - ով կամ նոթատետր ծրագրով կարելի է փոփոխել ոչ միայն տեքստային \$այլը: Ցանկացած \$այլ դուք կարող եք փոփոխել կողք, եթե դրան տիրապետում եք: Օրինակ, html \$այլը հենց այդպես էլ ընդհունված է ստեղծել կամ փոփոխել: Նաև համեմատած այլ ուրիշ \$այլերի բավականին պարզ կառուցվածք ունի svg վեկտորային նկարը և obj 3D մոդելի \$այլը, եթե դրանք բացեք որևէ տեքստի մշակման ծրագրով և որոշակի փոփոխություններ անեք, կարող եք ինքնուրույն հասկանալ այդ \$այլերի ալգորիթմը: Մեկ այլ հետաքրքիր փորձ, որը ես արել էի ձայնային \$այլերի կառուցվածքը հասկանալու համար: Վերցրել էի որևէ mp3 \$որմատով \$այլ, բացել էի այն տեքստի մշակման ծրագրով, Էկրանին երևացել էին անհասկանալի սիմվոլներ, այդ պարունակությունը կրկնել էի և հիշեցրել էի: Տարբերակները 2 -ն են՝ կա՛մ այդ \$այլը չի աշխատի, կա՛մ կաշխատի ձայնը 2 անգամ կրկնելով: Արդյունքում ստացվեց, որ նույն ձայնը կրկնվում է 2 անգամ, սակայն կրկնության արանքում լսվում է ինչ որ ձայն: Յետևաբար mp3 \$որմատի ներսում, բացի հենց ձայնային բիթերից, սկզբում կամ վերջում կա ինֆորմացիա

հենց ֆայլի մասին, որի կրկնությունը առաջացնում է ֆայլի այդ միջակայքի ձայնը:

## Գլուխ 4 web server - ի և browser - ի համագործակցություն

Երևի այս թեման ամենատարածվածն ու հայտնին է. աշխարհի ծրագրավորողների մեծ մասը աշխատում են ինտերնետային ցանցի բնագավառում: Չնայած, կարծում եմ, որ այդքան էլ ճիշտ չէր լինի անտեսել այս թեման, որովհետև դա էլ կարելի է համարել համակարգչային էվոլուցիայի մեծ իրադարձություն:

Սկսեմ նրանից, թե ինչ է ինտերնետը: Շատերի համար այս հարցի պատասխանը չափազանց հեշտ է, որոշների համար՝ անհասկանալի: Այսպիսով ի՞նչ է ինտերնետը:

Ամենատարածված սահմանումը՝ ինտերնետը համաշխարհային ցանց է, որը կապում է աշխարհի համակարգիչները: Դա ճիշտ սահմանում է, սակայն դա շատ քիչ է այն հասկանալու համար: Հիմա կփորձենք մաս առ մաս պատկերացնել ամբողջ համակարգը:

Սկսեմ նրանից, որ ինտերնետը պարզապես կարելի է համարել միջոց a համակարգչից b համակարգիչ ինֆորմացիա փոխանցելու համար: Այդ ինֆորմացիան բնականաբար փոխանցվում է բիթերի, այսինքն երկուական կոդի տեսքով: Իսկ կողմնորոշվելու համար, թե այդ ինֆորմացիան ո՞ր համակարգչից որտեղ պետք է ուղարկվի, մարդիկ հորինել են **IP** հասցե հասկացությունը: Ամեն համակարգչին տրվում է իր ունիկալ IP հասցեն, որով այն տարբերվում է ամբողջ ինտերնետում, ամեն անգամ պարադիր չէ, որ մենք ինտերնետից օգտվելիս նշենք IP հասցեներ, սակայն ծրագրավորման տեսանկյունից ինֆորմացիան ինտերնետով ուղարկելիս պետք է լինում նշել IP հասցեով, թե որտեղ է պետք ուղարկել: IP հասցեն ձեր համակարգչին տրվում է ձեր մատակարարի(պրովայդերի) կողմից, և լինում է 2 տեսակի՝ հաստատուն և փոփոխական: Հաստատունը միշտ նույնն է, իսկ փոփոխականը պարբերաբար փոխվում է: Մի կողմից դա ավելի ապահով է, մյուս կողմից ավելի շատ ծրագրավորման տեսանկյունից անհարմար: Համակարգչի վրա բնականաբար կարող են լինել մեկից ավել ծրագրեր, որոնք ինտերնետով ինֆորմացիա են ուղարկում և ստանում: Որպեսզի այդ ծրագրերը միմյանց չխանգարեն, գոյություն ունի **port** հասկացությունը, այսպիսով ամեն ծրագիր ուղարկելիս կամ ստանալիս բացի IP հասցեից, նշում է նաև port - ը, որը կարող է լինել ցանկացած թիվ, կարևորն այն է, որ ուղարկող և ստացող կողմերը նշեն միևնույն port - ը: Կան պայմանական նշանակված port - եր, օրինակ browser - ներում կայքերի համար http հարցման դեպքում պայմանական port է համարվում 80 - ը, իսկ https - ի դեպքում 443 - ը: Եթե browser - ի հղման ամենավերջում գրված չէ (: ) և որևէ թիվ, ապա պայմանականորեն այդ թիվը 80 կամ 443 է, կախված հարցման տեսակից: Վերջակետի նշանից հետո գրվող թիվը port - ն է, որով browser - ը դիմում է սերվերին: Իսկ հիմա դրա մասին ավելի մանրամասն:

Եթե ինտերնետը պարզապես փոխանցում է ինֆորմացիան համակարգչից համակարգիչ, ապա ինչպե՞ս են աշխատում կայքերը:

Դրա համար գոյություն ունի server հասկացությունը, դան նույն համակարգիչն է, պարզապես ուրիշ նպատակներով:

Եթե ինտերնետը փոխանցում է ինֆորմացիա, ապա պետք է կայքը տեղադրել մեկ համակարգչի, այս դեպքում սերվերի վրա, և ստեղծել մի ծրագիր, որին անվանում ենք browser: Նույն google chrome - browser - է: Եվ մենք բացում ենք մեր հակարգչի browser - ը և հրամայում ենք բացել համապատասխան կայքը: Browser - ը համապատասխան IP հասցեով հարցն ուղղում է մեր սերվերին՝ որում գտնվում է տվյալ կայքը, սերվերը մշակում է այդ տվյալները և ուղարկում է հետ պատասխան տվյալ կայքի տվյալ էջի frontend կողմ, իսկ browser - ին մնում է միայն նկարել դա: Ի՞նչ է նշանակում frontend կողմ: Վեր ծրագրավորումը լինում է հիմնականում 2 տեսակի backend և frontend: Frontend կողմ հիմնականում գրվում է HTML, CSS, JS լեզուներով և իրականացվում է browser - ի կողմից, այնպես որ, դուք կարող եք տեսնել այդ կողմ սեղմելով **ctrl + U**, կամ սեղմելով աջ կոճակը և ընտրելով **inspect**, դա աշխատում է browser - ների մեծամասնության դեպքում:

Իսկ backend կողմ կատարվում է սերվերում, այսինքն բոլոր սերվերային գործողությունները անհրաժեշտ է գրել backend ծրագրավորմամբ: Երբ browser-ը հարց է ուղարկում սերվերին, տեղի է ունենում տվյալ էջի backend կողմի իրականացում, ապա բոլոր անհրաժեշտ գործողությունները կատարելու արդյունքում ձևավորվում է frontend կողմ: Backend հիմնական լեզուներն են՝ PHP, Node Js, Python, C# և այլն: Այժմ ամենաշատ գործածվողները PHP, Node Js և Python լեզուներն են:

Նաև գոյություն ունի տվյալների բազա հասկացությունը, դա նույնպես սերվերային մասում է գտնվում, կարող է պարունակել կայքին վերաբերվող բազմաթիվ տեղեկություններ և կառավարվում է SQL լեզվով:

Արժի նաև նշել, որ browser - ը սերվերին դիմելիս կարող է նաև ուղարկել 2 տեսակի ինֆորմացիա՝ Post և Get: Get - ի դեպքում հղման մասում երևում է ուղարկվող տեղեկությունը, օրինակ սա google - ում փնտրած mskh բառի հղումն է՝ <https://www.google.com/search?q=mskh>

ինչպես տեսնում եք **?q=** - ից հետո գրվում է հենց այդ տեղեկությունը, որը ուղարկվում է սերվերին, ? - ը նշանակում է, որ դա Get տեղեկություն է, որպեսզի չխառնվի այլ բաների հետ, q - ն, google - ի կողմից ստեղծված, տվյալ Get հարցի անունն է:

Իսկ Post - տարբերակի դեպքում այդ տեղեկությունն անտեսանելի է:

Հավանաբար դուք տեսել եք **Error 404** խնդիրը: Սերվերի պատասխանների մեջ մտնող արտահայտություն է, և նշանակում է, որ այդպիսի էջ գոյություն չունի, իսկ եթե ամեն ինչ լավ է և էջը բացվում է, ստանում ենք 200 կոդը, այդ կոդերը կարելի է ստուգել browser - ների մեծամասնության դեպքում, inspect գործիքի network բաժնում, ընտրելով ներգնում նշված համապատասխան \$այլը:

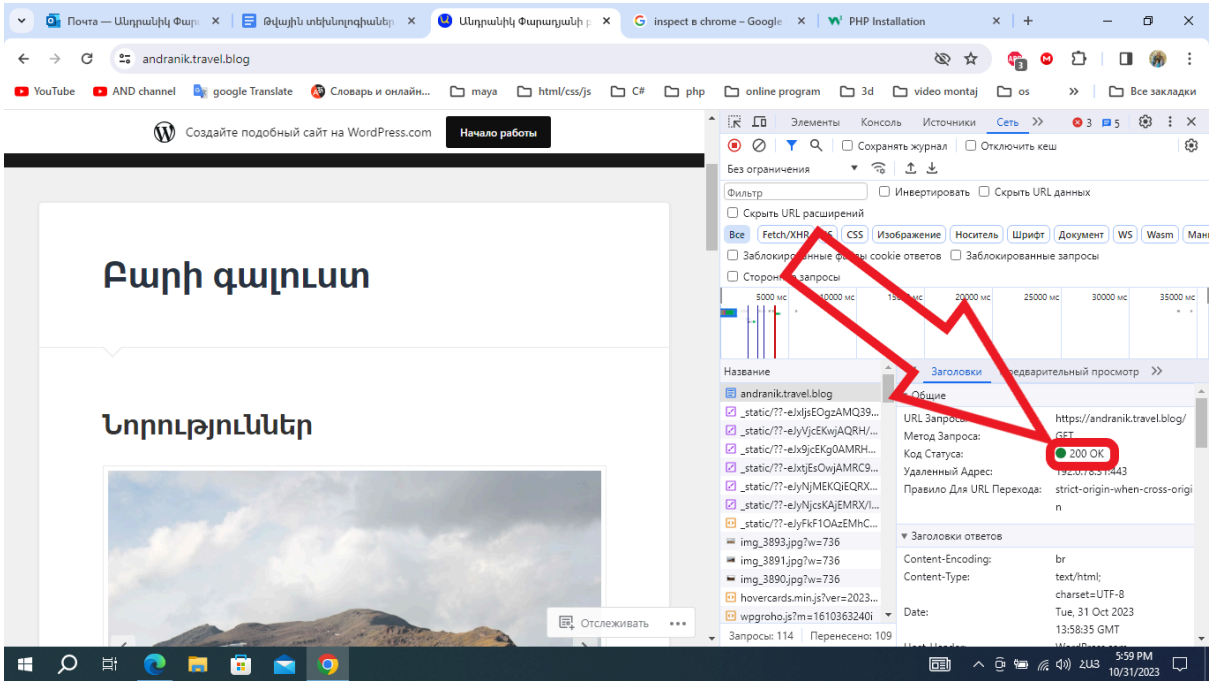

## Կան նաև այլ կոդեր՝

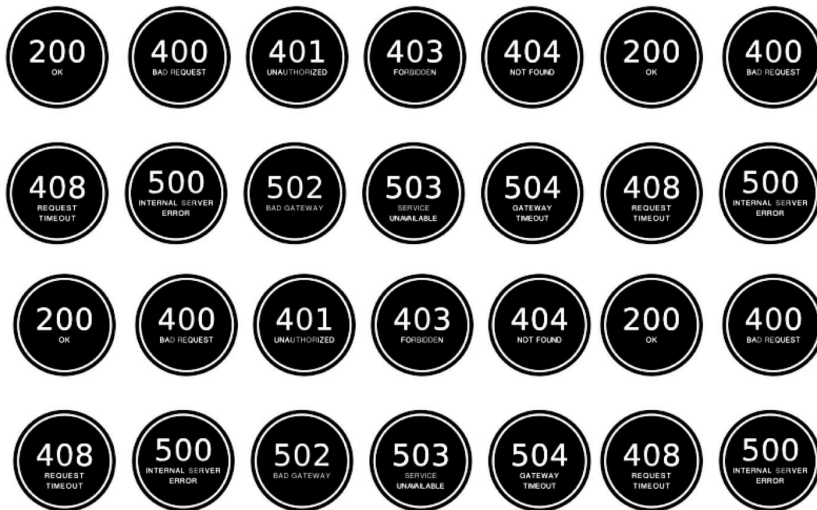

Իսկ դուք գիտե՞ի՞ք, որ HTML - ն ու CSS - չեն համարվում ծրագրավորման լեզուներ, որովհետև ծրագրավորման լեզուները պետք է գործողություն կատարեն: Չնայած ես այդքան էլ համաձայն չեմ այդ մտքի հետ, որովհետև HTML-ը ու CSS-ը թելադրում են browser - ին, թե ոնց պետք է կայքը նկարել, որը նույապես կարելի է գործողություն համարել, քանի-որ ծրագրավորման լեզուներն էլ թելադրում են նրանցից բարձր ծրագրավորման լեզուներին, թե ինչ է պետք անել, ի վերջո համակարգչի համար այդ երկու դեպքերն էլ գործողություն են:

## Հոսթինգ(Hosting)

Ի՞նչ է հոսթինգը: Դա այնպիսի սերվիս է, որը կարող է տրամադրել սերվերներ: Քանի որ սերվեր ունենալը բավականին ծախսատար է և հմտություններ է պահանջում, մարդիկ որոշեցին ստեղծել կազմակերպություններ, որոնք ունեն բազմաթիվ հզոր սերվերներ և ապահովում են բազմաթիվ կայքերի կապը

ինտերնետի հետ: Մեզնից ցանկացած մեկը կարող է ստեղծել կայք և տեղադրել որևէ հոսթինգում: Հոսթինգները կարող են լինել վճարովի և անվճար, սակայն լիարժեք կայքի համար ցանկալի է վճարովի տարբերակը: Հիմա ամենաեժան, սակայն լավ որակ ապահովող հոսթինգը ես համարում եմ՝ Hostinger - ը, սակայն կցանկանայի նշել մեկ այլ հոսթինգ, որը նույնպես վատ պայմաններ չի առաջարկում՝ hayhost: Այո՛, դա հայկական հոսթինգ է:

Իսկ ձեր մոտ հարց չի առաջացե՞լ թե ո՞նց է ստացվում, որ մենք կայք բացելիս հղման մեջ չենք գրում ip հասցե:

Դա տեղի է ունենում, որովհետև տվյալ սերվերի IP - ին կպած է դոմեյնին: Դոմեյնը այն կայքի հղումն է, որի գրառումը սկսվում է, օրինակ mskh.am -ով կամ google.com-ով: Ուշադրություն դարձրեք, որ բոլոր դոմեյններում կա կետ և մի քանի տառանոց արտահայտություն, դա դոմեյնի տեսակն է, որը կարող է նկարագրել տվյալ կայքին, օրինակ .am - ը նշանակում է, որ դա հայկական կայք է, .ru - ն՝ ռուսական, .com -ը՝ company, այսինքն՝ ընկերություն, .org-ը՝ organization, այսինքն կազմակերպություն, .blog՝ այսինքն բլոգ:

Իսկ հիշո՞ւմ եք, որ վերևում նշեցի, որ ամեն համակարգչին տրվում է անկրկնելի IP հասցե, դա այդքան էլ պարզ չէ: Իրականում IP հասցեն ավելի բարդ կառուցվածք ունի:

Ձեր համակարգչի IP հասցեն իմանալու համար անհրաժեշտ է windows - ի command prompt - ում գրել **ipconfig** բառը և կտեսնեք մոտավորապես նման պատկեր՝

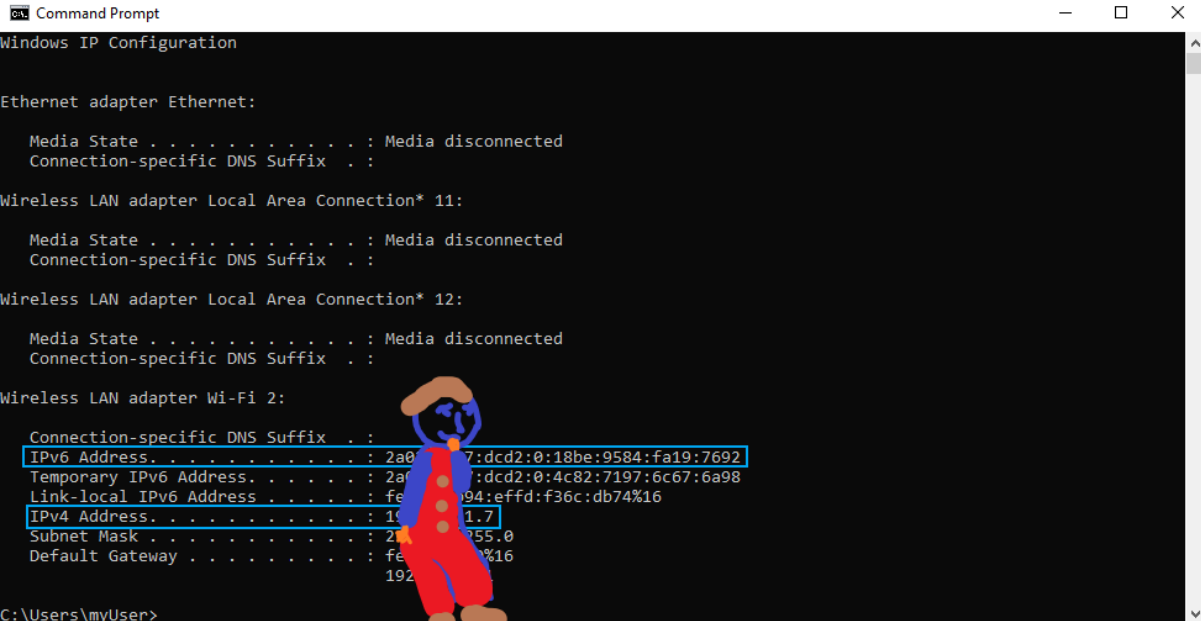

```
Command Prompt
Windows IP Configuration

Ethernet adapter Ethernet:

    Media State . . . . . : Media disconnected
    Connection-specific DNS Suffix  . :

Wireless LAN adapter Local Area Connection* 11:

    Media State . . . . . : Media disconnected
    Connection-specific DNS Suffix  . :

Wireless LAN adapter Local Area Connection* 12:

    Media State . . . . . : Media disconnected
    Connection-specific DNS Suffix  . :

Wireless LAN adapter Wi-Fi 2:

    Connection-specific DNS Suffix  . :
    IPv6 Address. . . . . : 2a07:dcd2:0:18be:9584:fa19:7692
    Temporary IPv6 Address. . . . . : 2a07:dcd2:0:4c82:7197:6c67:6a98
    Link-local IPv6 Address . . . . . : fe80:94:effd:f36c:db74%16
    IPv4 Address. . . . . : 192.168.1.7
    Subnet Mask . . . . . : 255.0.0.0
    Default Gateway . . . . . : fe80::%16

C:\Users\myUser>
```

Բացի մարդուկից ու նշումներից դա արել եմ ավելի արտահայտիչ երևալու և իմ համակարգիչը ապահով պահելու համար: Ինչպես տեսնում եք այստեղ երևում է 2 տեսակի IP հասցե՝ IPv4 և IPv6: Բանն այն է, որ կարելի է ասել առաջին հասցեն, որով կարելի էր ինտերնետում կապ հաստատել IPv4 - ն էր, իհարկե դրանից առաջ նույնպես համակարգեր գոյություն ունեին, և նույնիսկ IPv6 - ը ավելի վաղ արդեն կար, բայց այն չէր աշխատում TCP/IP համակարգով, սակայն հիմա խոսքը դրա մասին չէ: IPv4 - ում օգտագործվում են 32 bit ունիկալ հասցեներ, և այն կարող է տրամադրել մոտ 4 միլիարդ անկրկնելի հասցե, սակայն ինտերնետի պարագայում դա բավականին փոքր թիվ է, և այդ

քանակն արդեն վաղուց գերազանցվել է: Նշանակում է, որ նույն հասցեով աշխարհում կարող են լինիլ մի շարք սարքավորումներ: Այդ խառնաշփոթում կողմնորոշվելու համար մադիկ օգտագործում են բարդ համակարգեր՝ մասնավորապես NAT համակարգը, որն օգնում է տվյալներն ուղարկել ճիշտ սարքավորումին: Սակայն այդ գուծունեությունը շատ չբարդացնելու համար մարդիկ ստեղծեցին IPv6 - հասցեի տեսակը, որը կարող է օգտագործել 128 bit ունիկալ հասցեներ, որոնց քանակը կարող է հասնել մինչև  $2^{128}$ : Սա այնքան մեծ թիվ է իրենից ներկայացնում, որ ես նույնիսկ դրա կարդալու ձևը չգիտեմ: Ընդհանուր առմամբ IPv6 - ը առավելություններ ունի չորրորդ տարբերակի նկատմամբ, սակայն հիմա խոշոր կազմակերպությունների մեծ մասը օգտագործում է IPv4՝ հավանաբար ավելի մեծ տարածում ունենալու համար:

Այս բաժնում ցանկանում էի ավելացնել նաև փնտրման համակարգերի մասին նյութ, սակայն կարծում եմ այն մեկ այլ ծավալուն ոլորտ է, որը հնարավորության դեպքում կարելի է քննարկել մեկ այլ անգամ:

Հավանաբար այսքանով կարելի է ավարտել այս գլուխը, ավելի խորանալու դեպքում արդեն սկսվում է ծրագրավորման ոլորտը, որը չեմ կարծում, որ հետազոտական աշխատանքին բնորոշ թեմա է:

## Եզրակացություն

Այս հետազոտական աշխատանքը ներառում է տեղեկություններ որոնց շնորհիվ կարելի է ընդհանուր պատկերացում կազմել համակարգչի աշխատանքի մասին: Այն, իհարկե, շատ աննշան է ամբողջ համակարգը նկարագրելու համար, սակայն կարող է հուշումներ պարունակել, որոնց շնորհիվ ավելի հեշտ կլինի ուսումնասիրել որևիցե հստակ ոլորտ: Այս աշխատանքը կարելի է համարել չորս տարվա ուսումնասիրությունների արդյունք, և շատ ինֆորմացիաներ ստուգվել են պրակտիկորեն, մասնավորապես ծրագրավորման ոլորտում: Նաև ցանկանում էի նոր գլուխ ավելացնել արհեստական բանականության մասին, սակայն այն բավականին հեռանում է «թվային տեխնոլոգիաներ» թեմայից:

## Աղբյուրներ

1. <https://istrasvvt.narod.ru/index.htm>
2. [http://ilinblog.ru/article.php?id\\_article=50](http://ilinblog.ru/article.php?id_article=50)
3. <https://www.youtube.com/watch?v=hb9CTGSJm88&t=915s>
4. <https://net-informations.com/q/mis/443.html>
5. <https://aws.amazon.com/ru/compare/the-difference-between-ipv4-and-ipv6/>

Այս հետազոտական աշխատանքի ինֆորմացիայի մեծ մասը չորս տարվա արդյունք է, վերևում նշված աղբյուրները օգնող դեր են ունեցել, բոլոր

Նախնական իմացությունները վերաստուգելում և իրար հետ փոխկապակցությունները գտնելու մեջ:

Ճնորհակալություն ուշադրության համար: